

Druckluftzangen

- Schneidzangen
 - Druckluftzangen zum Verarbeiten von Schlauchschellen aller Art
 - Press- und Quetschzangen
 - Plombierzangen
 - Montagezangen für Sicherungsringe
 - Sonderzangen

Schneidzangen

- Druckluftzange DZ-281-2-S (2 Kolben) (Abb.)
- Druckluftzange DZ-281-3-S (3 Kolben)

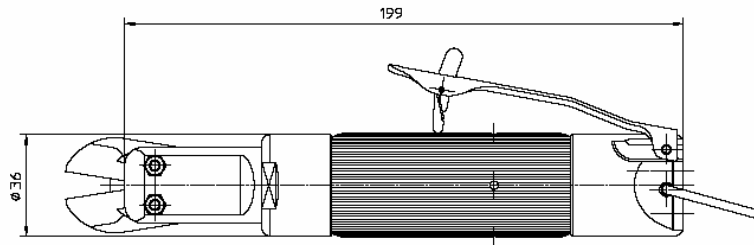

Zangenkörper: Länge 199 mm
Durchmesser $\varnothing 36$ mm

- Druckluftzange DZ-381-2-S (2 Kolben)
- Druckluftzange DZ-381-3-S (3 Kolben) (Abb.)

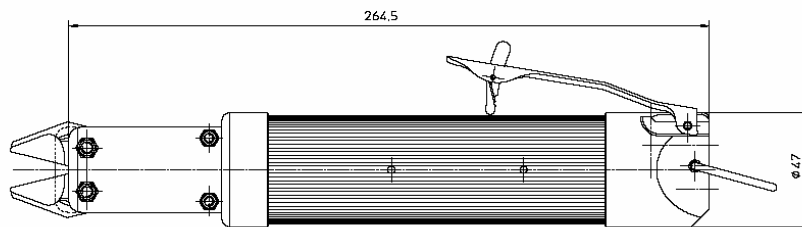

Zangenkörper: Länge 264.5 mm
Durchmesser $\varnothing 47$ mm

- Zangeneinsätze:
ES-280 (30° abgewinkelte Schneide) (Abb.links)
ES-281 (gerade Schneide)
ES-283 (Stirnschneider) (Abb. rechts)

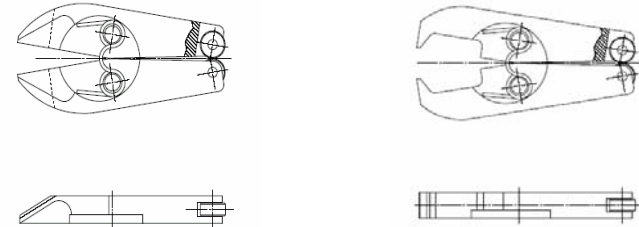

- Zangeneinsätze:
ES-370 (25° abgewinkelte Schneide)
ES-371 (gerade Schneide) (Abb. links)
ES-372 (65° abgewinkelte Schneide) (Abb. rechts)

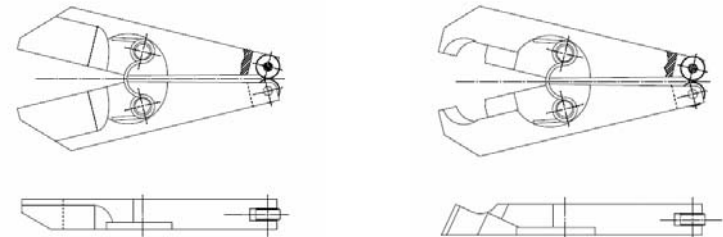

Schneidzangen

- Druckluftzange DZ-451-2-S (2 Kolben) (*Abb. oben*)
- Druckluftzange DZ-451-3-SV (3 Kolben)
- Druckluftzange DZ-451-4-SV (4 Kolben) (*Abb. unten*)
- Druckluftzange DZ-451-5-SV (5 Kolben)

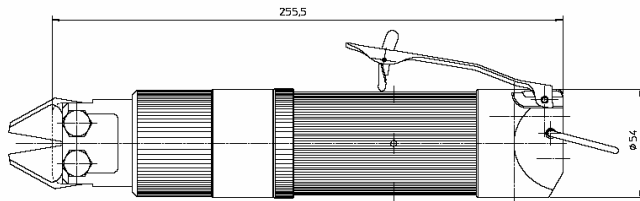

Zangenkörper: Länge 255,5 mm
Durchmesser Ø54 mm

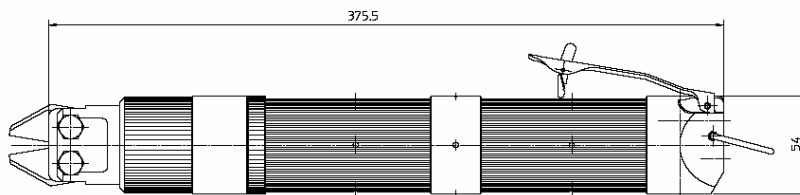

Zangenkörper: Länge 375,5 mm
Durchmesser Ø54 mm

- Zangeneinsätze:
E-120 (30° abgewinkelte Schneide) (siehe DZ-12)
E-121 (gerade Schneide) (*Abb. links*)
E-123 (Stirnschneider)
E-172 (55° Schneidenwinkel)
E-251 (gerade Schneide verstärkt)
E-421 (gerade Schneide mittig)
E-463 (gerader mittiger Schnitt mit
auswechselbaren Dreikant-
Schneideinsätzen) (*Abb. rechts*)

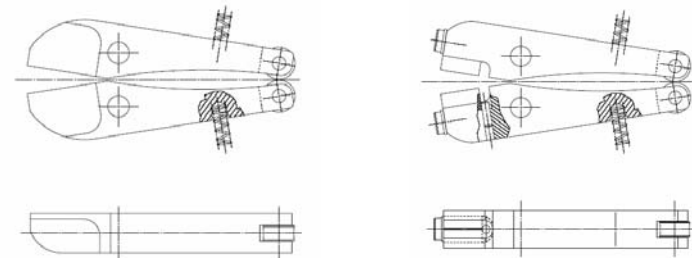

- Viele Zangeneinsätze sind, abhängig von dem zu schneidenden Material, mit unterschiedlichen Schneidengeometrien (Anschliff) lieferbar.

- Div. Zangeneinsätze sind auch mit längeren Schneiden lieferbar.

- Sonder-Schneid-Zangeneinsätze sind auch nach Kundenwunsch lieferbar.

Schneidzangen

- Druckluftzange DZ-541-3
- Druckluftzange DZ-541-4-S (*Abb.*)
- Druckluftzange DZ-541-5

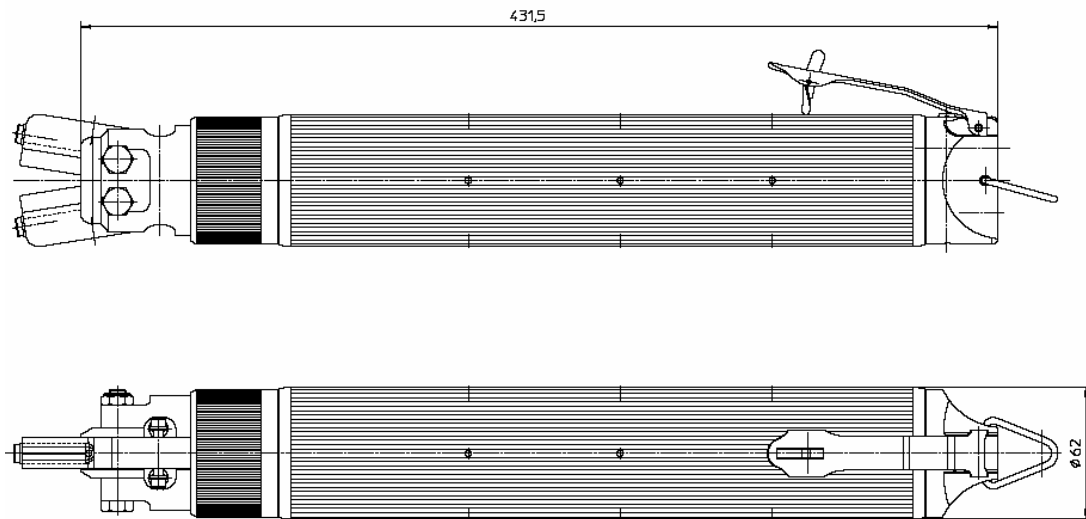

Zangenkörper: Länge 431,5 mm
Durchmesser Ø62 mm

Schneidzangen

- Druckluftzange DZ-5 (Abb.)

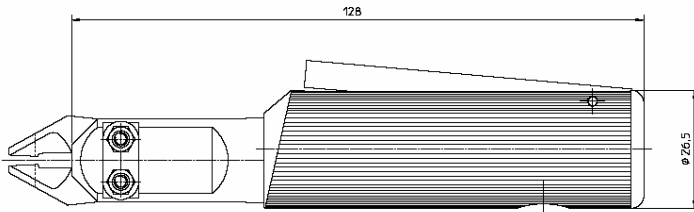

Zangenkörper: Länge 128 mm
Durchmesser 26,5 mm

- Druckluftzange DZ-6 (Abb.)

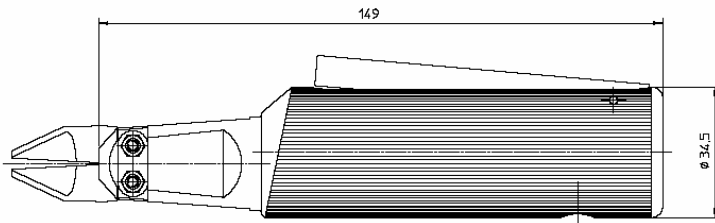

Zangenkörper: Länge 149 mm
Durchmesser 34,5 mm

- Zangeneinsätze:
E-50 (25° abgewinkelte Schneide) (Abb.)
E-51 (gerade Schneide)
E-52 (60° abgewinkelte Schneide u. Quetschen)

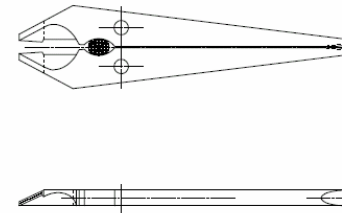

- Zangeneinsätze:
E-60 (21° abgewinkelte Schneide)
E-61 (gerade Schneide) (Abb.)
(E-62 (45° abgewinkelte Schneide u. Quetschen)

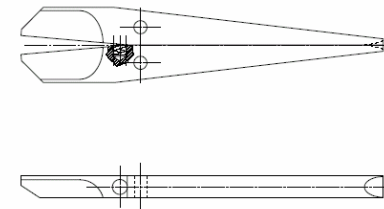

Schneidzangen

- Druckluftzange DZ-7 (1 Kolben) (*Abb. oben*)
- Druckluftzange DZ-7-D (2 Kolben) (*Abb. unten*)

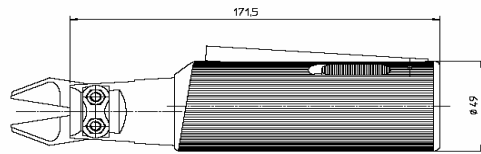

Zangenkörper: Länge 171,5 mm
Durchmesser $\varnothing 49$ mm

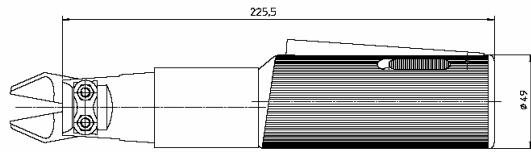

Zangenkörper: Länge 225,5 mm
Durchmesser $\varnothing 49$ mm

- Druckluftzange DZ-12

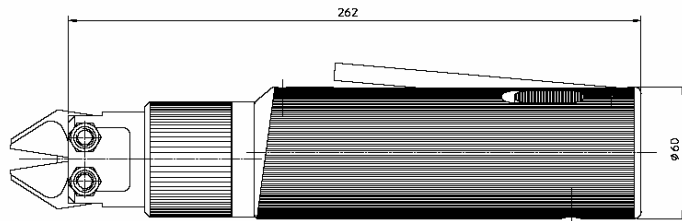

Zangenkörper: Länge 262 mm
Durchmesser $\varnothing 60$ mm

- Zangeneinsätze:
E-70 (25° abgewinkelte Schneide)
E-71 (gerade Schneide) (*Abb. links*)
E-72 (65° abgewinkelte Schneide) (*Abb. rechts*)

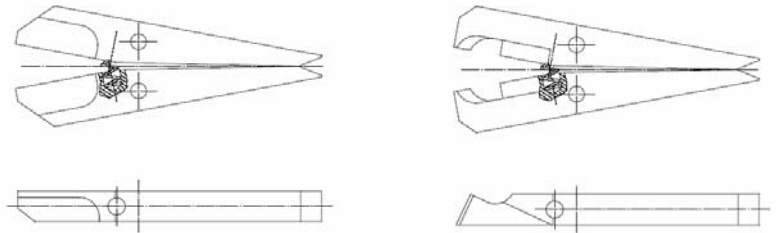

- Zangeneinsätze:
E-120 (30° abgewinkelte Schneide) (*Abb. links*)
E-121 (gerade Schneide)
E-123 (Stirnschneider) (*Abb. rechts*)
E-172 (55° Schneidenwinkel)

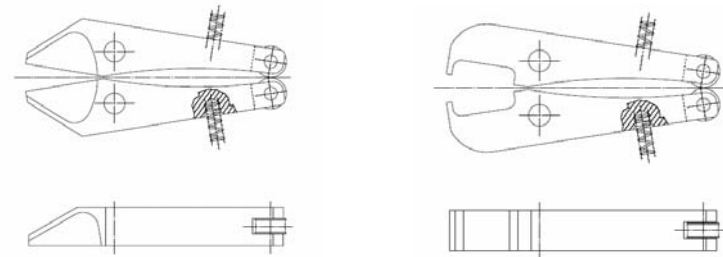

Druckluftzangen zum Verarbeiten von Schlauchschellen aller Art

- Druckluftzange DZ-381-2 (2 Kolben)
- Druckluftzange DZ-381-3 (3 Kolben)
- Druckluftzange DZ-381-4 (4 Kolben) (Abb.)
- Druckluftzange DZ-381-5 (5 Kolben)

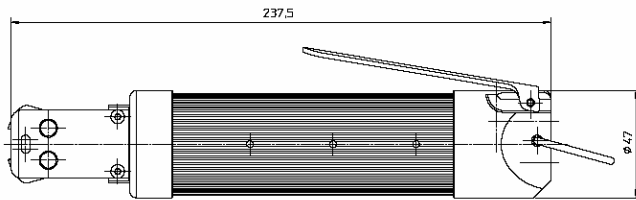

Zangenkörper: Länge 237,5 mm
Durchmesser 47 mm

- Druckluftzange DZ-451-4-10R (4 Kolben) (Abb.)
- Druckluftzange DZ-451-5-10R (5 Kolben)
- Druckluftzange DZ-451-6-10R (6 Kolben)
- Druckluftzange DZ-451-7-10R (7 Kolben)

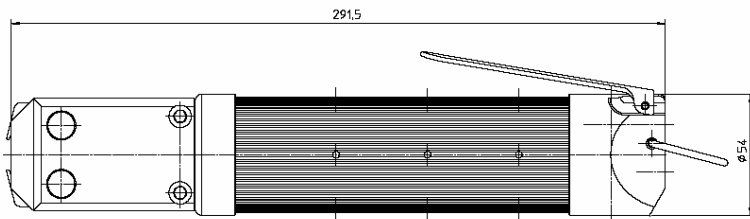

Zangenkörper: Länge 291,5 mm
Durchmesser 54 mm

- Zangeneinsätze:
ES-38-5,5R (für Rohrschellen Breite bis 5,5 mm)
ES-38-7,5R (für Rohrschellen Breite bis 7,5 mm)
ES-38-10R (für Rohrschellen Breite bis 10,0 mm) (Abb.)

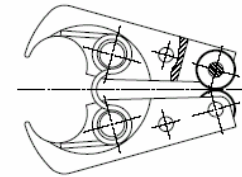

- Zangeneinsätze:
ES-47-10R (für Rohrschellen Breite bis 10,0 mm) (Abb.)
ES-47-13R (für Rohrschellen Breite bis 13,0 mm)

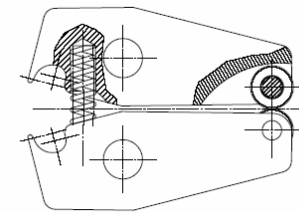

- Alle Schellen, von der kleinsten bis zur größten Schelle, aus verzinktem Stahlband bis zur VA-Ausführung sind mit unseren Druckluftzangen zu verarbeiten.

Druckluftzangen zum Verarbeiten von Schlauchschellen aller Art

- Druckluftzange DZ-451-FS

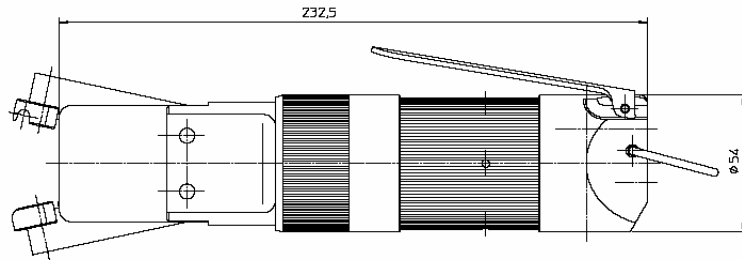

Zangenkörper: Länge 232,5 mm
Durchmesser Ø54 mm

- Druckluftzange für Federbandschellen, kpl. mit verstellbarer Öffnungsweite

- Druckluftzange DZR-45-FS

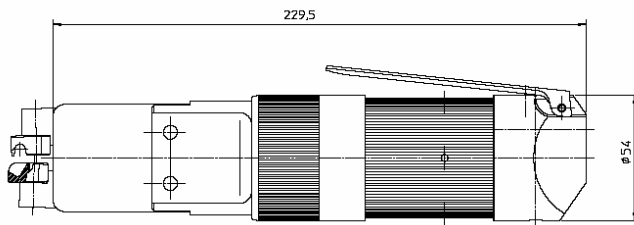

Zangenkörper: Länge 229,5 mm
Durchmesser Ø54 mm

- Druckluftzange für Federbandschellen, kpl. mit verstellbarer Öffnungsweite - Zangeneinsätze öffnen sich bei Betätigung des Schalthebels (bei allen anderen Druckluftzangen schließen sich die Zangeneinsätze bei Betätigung des Schalthebels).

- Viele verschiedene Zangeneinsätze und -köpfe für die unterschiedlichsten Anwendungen sind ab Werkslager lieferbar.

- Die Zangenkraft ist entsprechend der Größe, des Materials und der Stärke der Schlauchschellen auszuwählen. Auf Grund unserer langjährigen Erfahrungen sind wir in der Lage Sie umfassend zu beraten.

- Schlauch-, Draht-, Ohrlose-, 1 + 2-Ohr-Schellen und Federbandschellen aller Fabrikate (z. B. Oetiker, Norma-COBRA, Muhr & Bender, Caillau-Clic usw.) sind mit unseren verschiedenen Zangeneinsätzen und -köpfen zu verarbeiten.

Press- und Quetschzangen

- Druckluftzange DZ-451-2-Q (2 Kolben) (Abb. oben)
- Druckluftzange DZ-451-3-QST (3 Kolben)
- Druckluftzange DZ-451-4-QST (4 Kolben) (Abb. Mitte)
- Druckluftzange DZ-63-5-Q (Abb. unten)

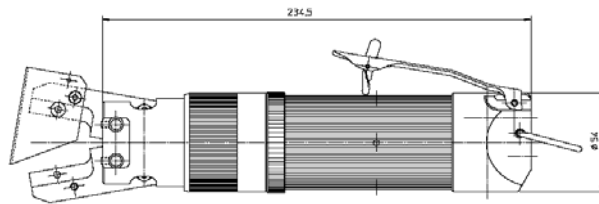

Zangenkörper: Länge 234,5 mm
Durchmesser \varnothing 54 mm

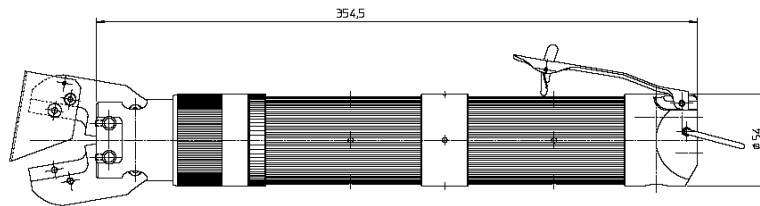

Zangenkörper: Länge 354,5 mm
Durchmesser \varnothing 54 mm

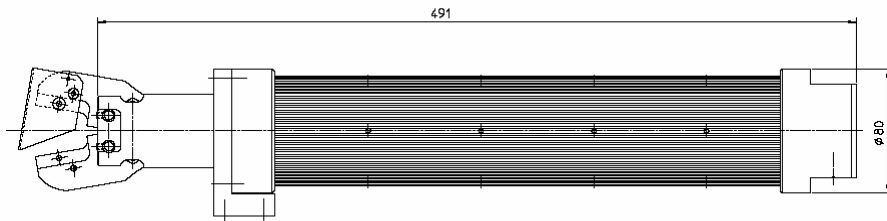

Zangenkörper: Länge 491 mm
Durchmesser \varnothing 80 mm

- Zangeneinsatz:
ES-48.01 Zangeneinsatz für auswechselbare Press-Gesenke
- Press-Gesenke für:
Aderendhülsen 0,4 - 2,5 mm²
Aderendhülsen 0,25 - 6,0 mm²
Aderendhülsen 7,0 - 16,0 mm²
Aderendhülsen 25,0 + 35,0 mm²
Aderendhülsen 25,0 + 50,0 mm²
6-Kant-Pressung 0,6 - 1,0 mm²
BNC-Stecker + Kabel
isolierte Presskabelschuhe
unisolierte Rohrkabelschuhe
unisolierte Quetschkabelschuhe
unisolierte Flachstecker
unisolierte Winkelflachstecker
Dornpressung
W.Pressung

Plombier-Druckluftzangen

- Druckluftzange DZ-7-D mit Zangeneinsatz E-78

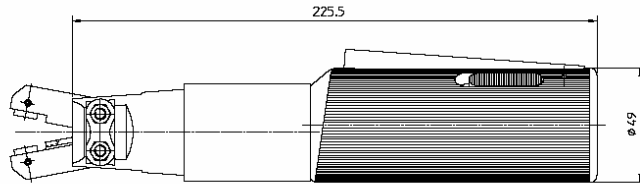

Zangenkörper: Länge 225,5 mm
Durchmesser $\varnothing 49$ mm

- Zangeneinsatz E-78

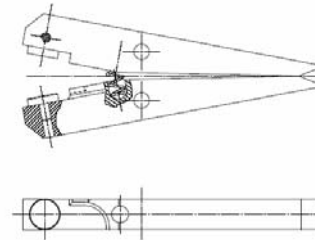

- Druckluftzange DZ-12 mit Zangeneinsatz E-128

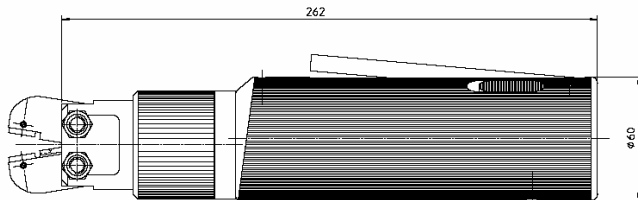

Zangenkörper: Länge 262 mm
Durchmesser $\varnothing 60$ mm

- Zangeneinsatz E-128

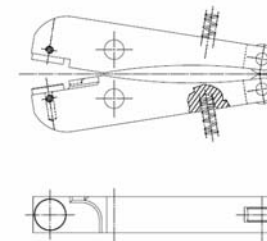

- Druckluftzange DZ-451-3-S mit Zangeneinsatz E-128

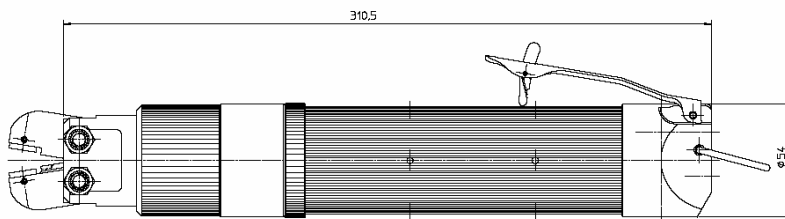

Zangenkörper: Länge 310,5 mm
Durchmesser $\varnothing 54$ mm

Montage-Druckluftzangen für Sicherungsringe

- Druckluftzange DZ-7-AS
(für Seegeringe außen)

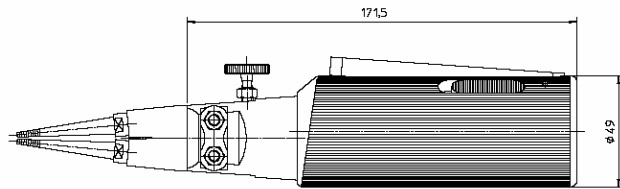

Zangenkörper: Länge 1715 mm
Durchmesser ø49 mm

- Zangeneinsatz
E-74-A

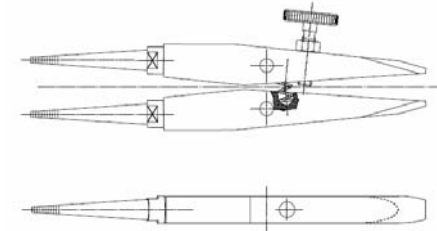

- Druckluftzange DZ-7-IS (für Seegeringe innen) (Abb. oben)
- Druckluftzange DZ-281-3-S (für Sicherungsringe innen) (Abb. unten)

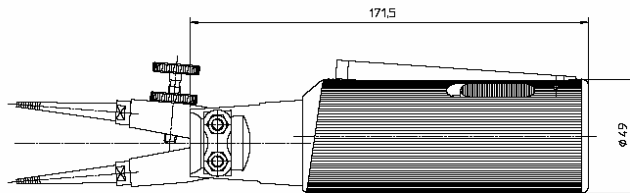

Zangenkörper: Länge 1715 mm
Durchmesser ø49 mm

- Zangeneinsatz
E-74-I

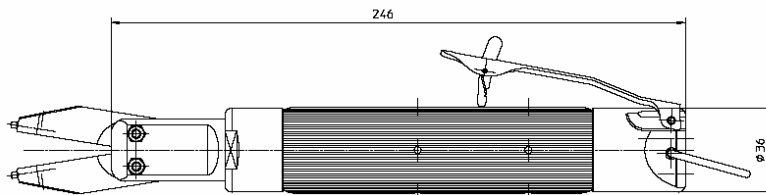
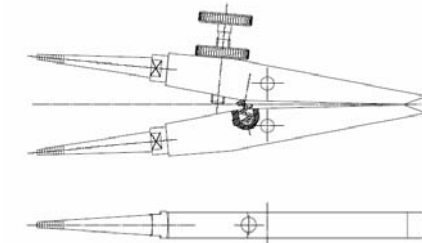

Zangenkörper: Länge 246 mm
Durchmesser ø36 mm

Montage-Druckluftzangen für Sicherungsringe

- Druckluftzange DZ-382-4-R (für Sicherungsringe außen)

- Sonder-Zangeneinsatz

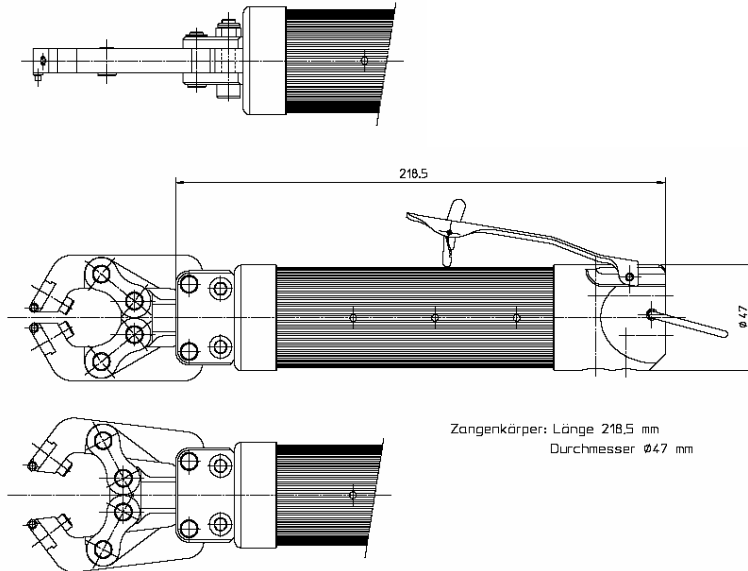

- Druckluftzange DZ-451-2- (2 Kolben)
- Druckluftzange DZ-451-3- (3 Kolben)
- Druckluftzange DZ-451-4- (4 Kolben)
- Druckluftzange DZ-451-5- (5 Kolben)

Montage-Druckluftzangen für Sicherungsringe

- Druckluftzange DZ-452-6-R (6 Kolben) (für Sicherungsringe außen)

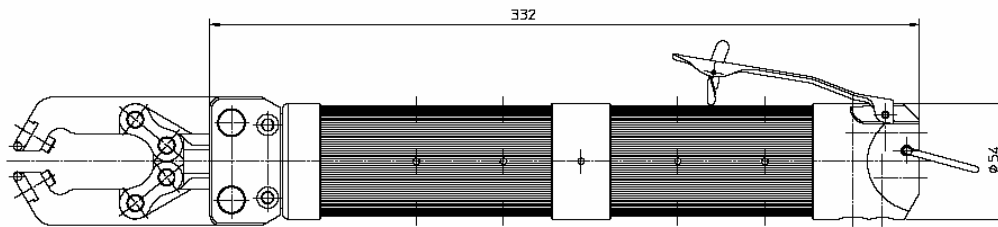
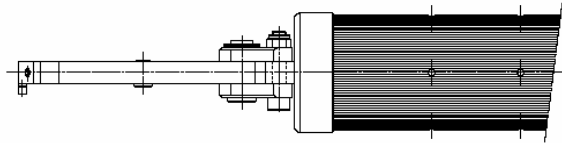

Zangenkörper: Länge 332 mm
Durchmesser 54 mm

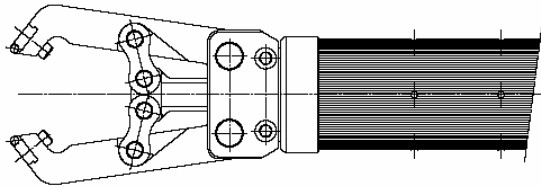

Pneumatische Sonderzangen

- Sonder-Druckluftzangen
Druckluftzangen mit elektronischer Überwachung und Kraftsensor + Wegabfrage; zusätzliche Auswerteelektronik für die Zangentypen DZ-38 und DZ-45
- Druckluftzangen zum Aufschießen und Aufschieben von Spezial-Kraftstoffschläuchen
- Druckluftzangen zum Montieren von Kettenschlössern (*Abb.*)

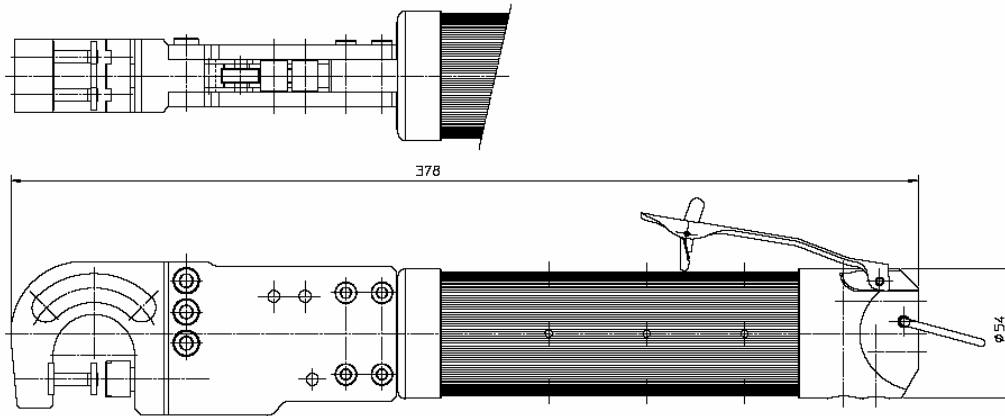

Zangenkörper (incl. Kopf): Länge 378 mm
Durchmesser \varnothing 54 mm

- Druckluftzangen zum Montieren von Hohlrieten
- Druckluftzangen zum Einpressen oder Setzen von Kunststoffstopfen
- Druckluftzangen zum Setzen von Erdungsklemmen
- Druckluftzangen zum Montieren von Sicherungsklemmen

Pneumatische Sonderzangen

- Druckluftzangen für die Montage von Lochverstärker-Buchsen (Abb.)

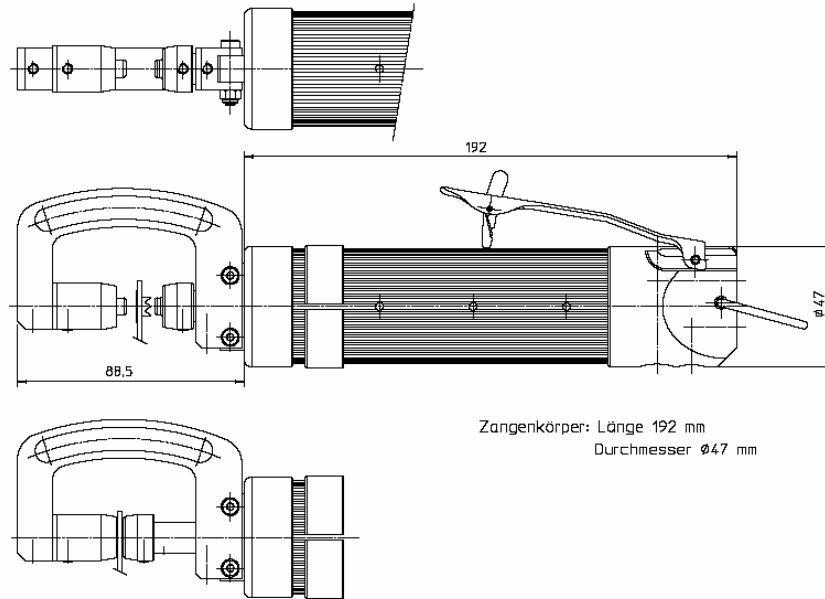

- Druckluftzangen zum Stanzen bzw. Ausklinken (Materialien: Gummi, Kunststoff, NE-Metalle)
- Druckluftzangen zum Kennzeichnen von Blechen
- Druckluftzangen zum Einpressen von Scharnierstiften
- Druckluftzangen zum Vorrecken von Handbremsseilen
- Druckluftzangen zum Spreizen von Laufschiene und ähnlichen Bauteilen
- Druckluftzangen zum Aufweiten von Kabeldurchlässen

Pneumatische Sonderzangen

- Lochzangen (Materialien: Lader, Gummi, Kunststoffe) (Abb.)

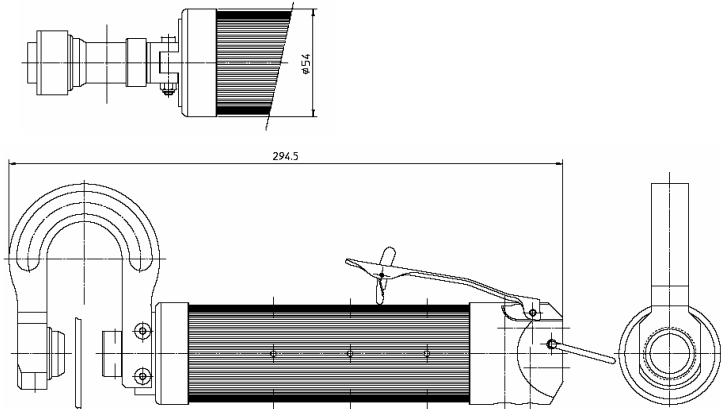

Zangenkörper (incl. Kopf): Länge 294,5 mm
Durchmesser $\varnothing 54$ mm

- Druckluftzangen zum Einbringen breiter Schnitte (Abb.)

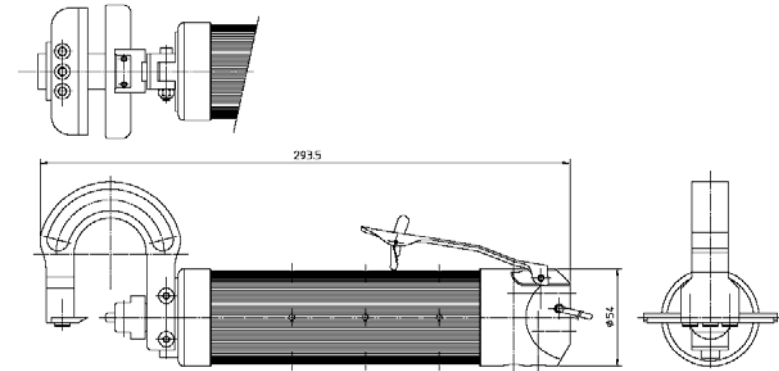

Zangenkörper (incl. Kopf): Länge 293,5 mm
Durchmesser $\varnothing 54$ mm

- Druckluftzangen zum Biegen von Drahtösen (Abb.)

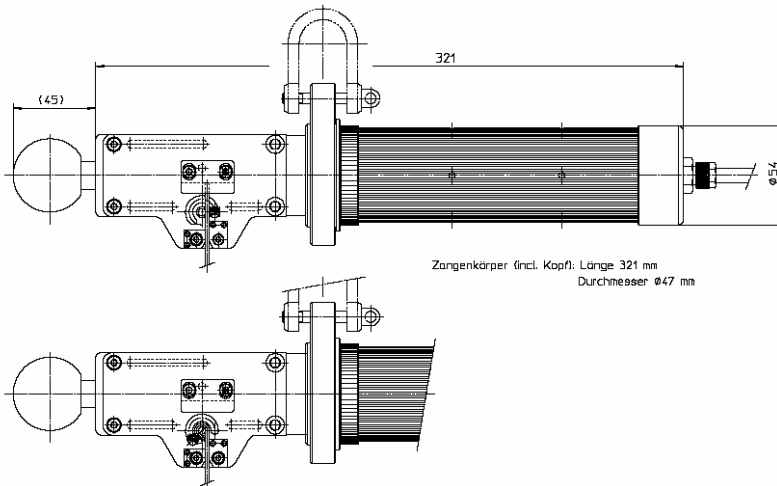

Zangenkörper (incl. Kopf): Länge 321 mm
Durchmesser $\varnothing 47$ mm

